

本日の発表内容

- ・新ポータル + SNS運用開始のお知らせ
- ・なぜ、新ポータル + SNSが必要だったか
- ・新SNS運用(案)
- ・メイキング(構築)
- ・参加してください

新ポータル + SNS運用開始のお知らせ

□ HPが新しくなります



ポータルとは・・・

WWWにアクセスするときの入口となるウェブサイトのこと。

元々ポータルとは、港(port)から派生した言葉で、門や入口を表し、特に豪華な堂々とした門に使われた言葉である。このことから、ウェブにアクセスするために、様々なコンテンツを有する、巨大なサイトをポータルサイトというようになった。

出典: フリー百科事典『ウィキペディア (Wikipedia)』

インターネットに接続した際に最初にアクセスするウェブページ。分野別に情報を整理しリンク先が表示されている

出典:平成19年版 情報通信白書

なぜ、新ポータル+ SNSが必要だったか

□ IT21の会バックヤード

おもて

うら

メーリングリスト

例会

ホームページ

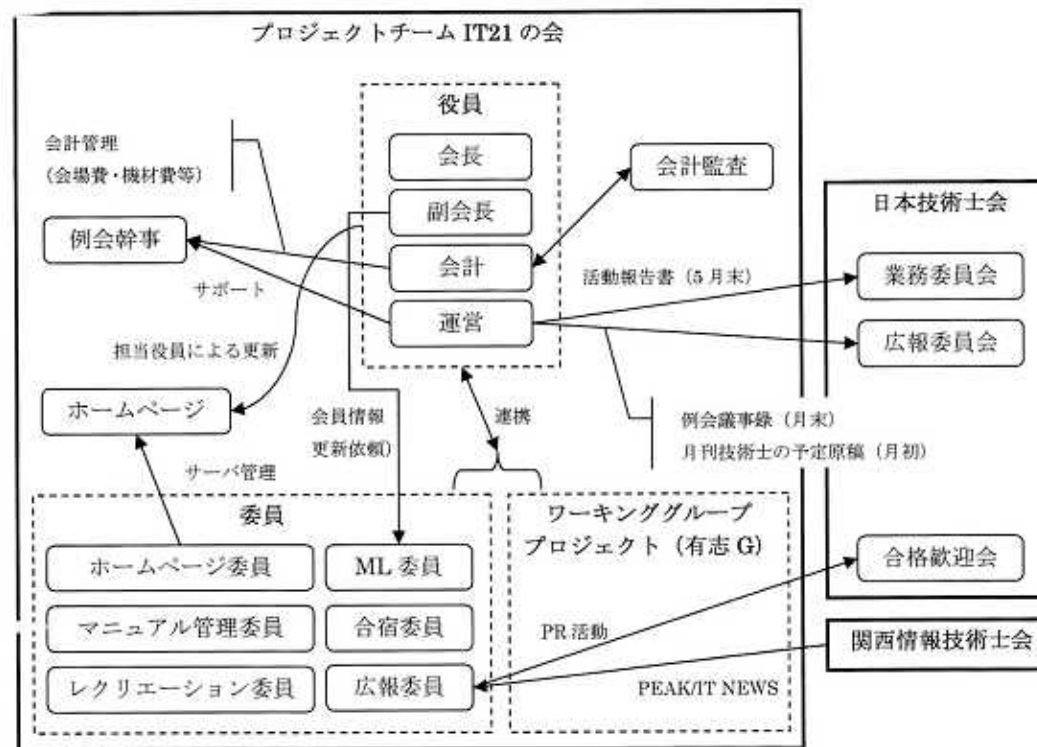

なぜ、新ポータル + SNSが必要だったか

□ バックヤードの課題、問題

■ 会員数の増加

□ 会員数は、200名弱

- 会員管理、ML管理の負荷

■ Webサーバの問題点

□ 夜間Webサーバが混雑する

- 例会議事録などの書き込みに時間がかかりすぎる

■ インターネットの問題

□ スпамなどの脅威

- 役員MLにスパムが多い
-

なぜ、新ポータル + SNSが必要だったか

□ 対策

- 混雑しないWebサーバ
 - 新しい技術の導入 (CMS + SNS)
 - CMSはすでに導入済み。SNSは今回追加
 - CMS (コンテンツマネジメントシステム)
 - 簡単にコンテンツが作成できる
 - 役員、委員の負荷分散
 - SNS (ソーシャルネットワーキングシステム)
 - 会員管理
 - 個人で連絡先などの変更が可能
 - 役員、委員の連絡
 - コミュニティ + メッセージでメール環境不要
-

新SNS運用(案)

□ 参加資格

- 参加者は、IT21の会会員とする。
- IT21の会から脱退した場合は、SNSでの登録も削除。IT21の会の名簿から削除された場合も、同様にSNSでの登録も削除。

□ データのバックアップ

本SNSは、ネットワークサービスの実験の場としての目的も兼ねている。そのため、バージョンアップやツールの変更の可能性もある。コンテンツの引継ぎは尊重するが、場合によっては不可能あるいは作業しない場合がある。対外的に公開したいような場合やシリーズ的な記載を行う場合は、バックアップを取っておくとか別なインフラでの公開を検討して欲しい。

新SNS運用(案)

□ 著作権

SNSでの記載内容に関する著作権は、IT21の会に属する。ただし、外部への公開等はSNS参加者や記載者の同意を前提とする。脱退者や連絡が取れない場合は、IT21の会での利用を許諾したとみなす。

□ メール通知

デフォルトでのSNSでのメール通知は、IT21の会での名簿上の先頭アドレスとする。SNS上でメールアドレスを変更できるが、SNSとのやり取りのみ変更する。つまり、名簿管理でのメールアドレス変更とはリンクしない。

□ プロフィール

- 参加の際に、本名や所属部門の明記を必須とする(プロフィールで表示)。
 - SNS内での書き込みでは、ハンドル利用でOK。
-

新SNS運用(案)

□ コミュニティ

- コミュニティ設置は、SNS参加者すべて可能とする。
 - コミュニティはコミュニティ開設者をモデレータとして、コミュニティ管理を行う。(含:コミュニティからの除名処理。)
 - コミュニティは、参加承認や非公開の運営を可とする。
 - 役員 / 委員用用のコミュニティを設置可能とする。
 - 全員参加必須(参加前提)のコミュニティを設置する。
 - 理由のない参加必須のコミュニティからの脱退は、不正利用の一環とみなす。
 - 役員 / 委員のお知らせを全員参加型コミュニティで通知(一部再検討中)。
 - 複数コミュニティへの同時投稿は、原則禁止とする。
 - 全員参加型コミュニティは、IT21の会MLとの連携を明示し、すべての記事がMLへ送信されることを周知する。
 - (全員参加型コミュニティの全て、全てのトピックスをML連携とするか再検討中)
-

新SNS運用(案)

- 相談窓口

SNSの運営で、相談窓口チームを設置する。
ご意見ください。

- SNSとMLの連携(状況報告)

SNSの状況を、IT21の会MLへ通知する。
(少なくとも月に1回程度。誰から発進するかとか、
MLへの直接書き込みで行うか、上記全員参加型
コミュニティを利用するかは今後検討。)

新SNS運用(案)

■ 問題管理

- コミュニティのモデレータで解決できない問題は、相談窓口チームを含めたSNS内で調整する。
 - 特に同一コミュニティの設置や、長期間参加者のないコミュニティ。また、モデレータがSNSを脱退した場合の対応。
 - 他に、プロフィールなどでの重要事項の間違いや参加必須コミュニティへの不参加に関しては指導する。プロフィールの詐称や誹謗中傷、不正画像のアップなどについては、場合によってはSNSでのメンバーの登録の削除を行う。
 - あまりに重要な問題の発生時は、SNS(相談窓口チーム) IT21の会役員への連絡として、IT21の会としての処分を依頼する。
-

メイキング(構築)

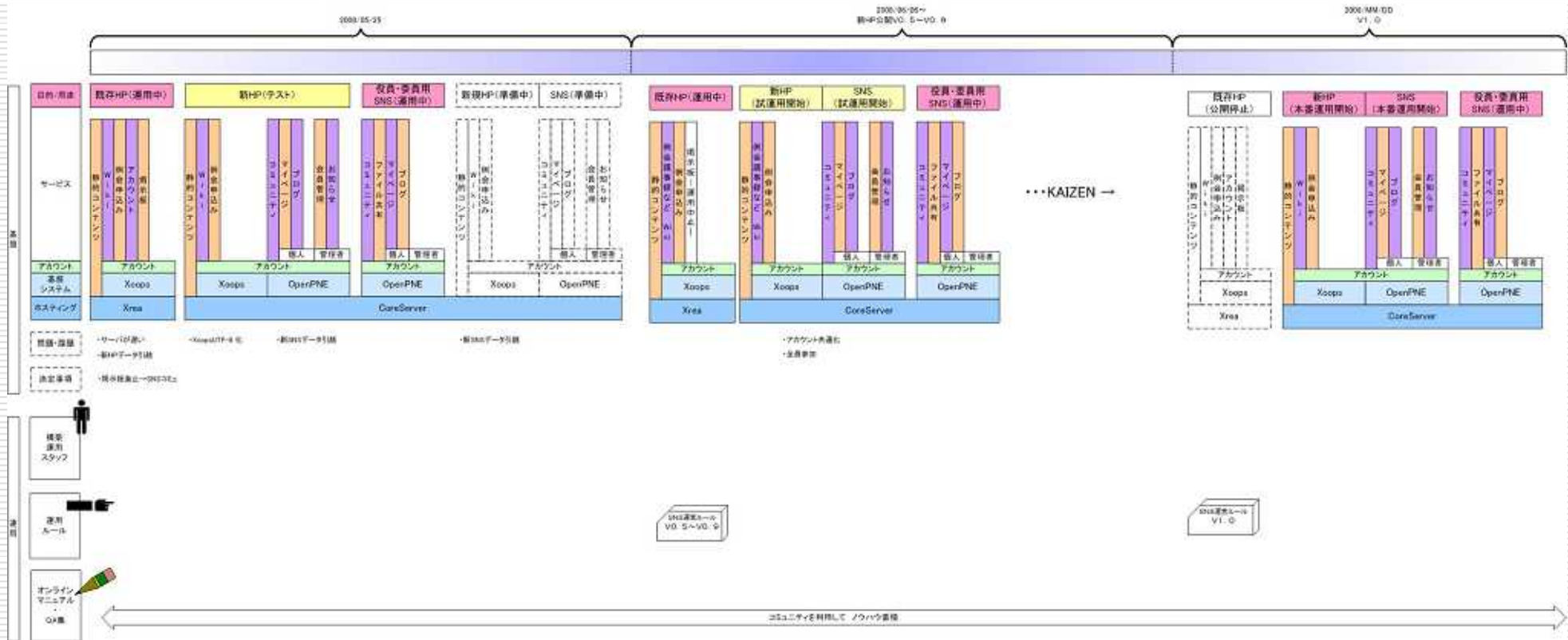

参加して下さい

- 「アカウント」と「パスワード」は、
今までのHPと同じ(HPとSNS、共通)
 - ログイン後、プロフィールを入力して下さい。
 - URL <http://cube.it21.info/sns/>
-